

EA075

Comunicações: Interface e Barramentos



Faculdade de Engenharia Elétrica e de Computação (FEEC)
Universidade Estadual de Campinas (UNICAMP)

Prof. Rafael Ferrari

(Documento baseado nas notas de aula do Prof. Levy Boccato)

Introdução

- Outro aspecto fundamental no projeto de sistemas embarcados está ligado à elaboração de um mecanismo de **comunicação** eficiente entre os dispositivos.
- O caso mais comum refere-se à conexão entre o processador e a memória visando a transferência de dados.
- Implementação: **barramentos**.

Introdução

- **Barramento:** conjunto de fios (conexões) dedicados a uma função.
 - Por exemplo, barramento de endereço, barramento de dados, etc.
 - Também se usa o termo barramento para denominar uma coleção completa de fios (e.g., endereço + dados + controle).

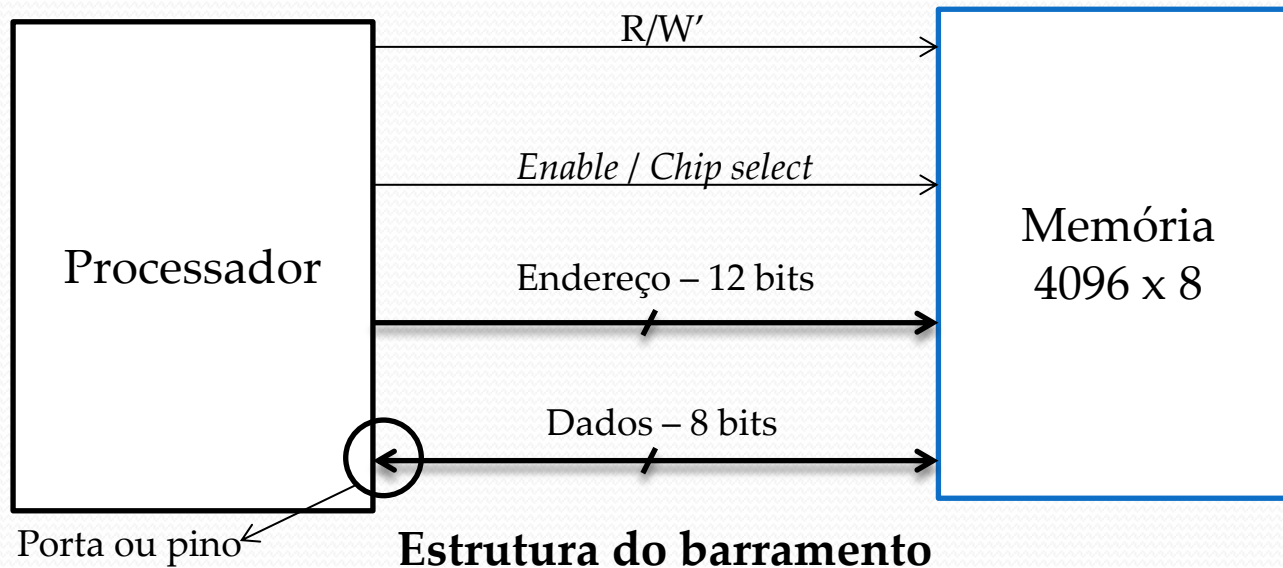

Introdução

- **Protocolo:** conjunto de regras que determina o *modus operandi* de um barramento.
 - Um protocolo estabelece mecanismos para que a comunicação entre transmissor e receptor seja bem-sucedida.
 - Um protocolo pode ser composto por subprotocolos, tais como protocolo de leitura e de escrita.
 - Cada subprotocolo é chamado de transação ou ciclo do barramento.
 - Um ciclo do barramento pode consumir vários ciclos de relógio.
- **Diagramas de tempo** são utilizados para descrever um protocolo de comunicação.
 - Elementos básicos:
 - Tempo corresponde ao eixo horizontal.
 - Sinais de controle (ativo ALTO ou ativo BAIXO).
 - Sinais de dados (válido ou inválido).

Introdução

- Exemplo:

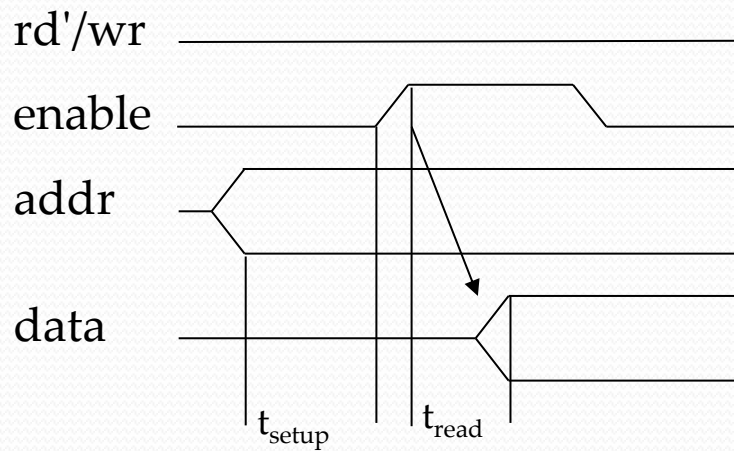

Protocolo de leitura

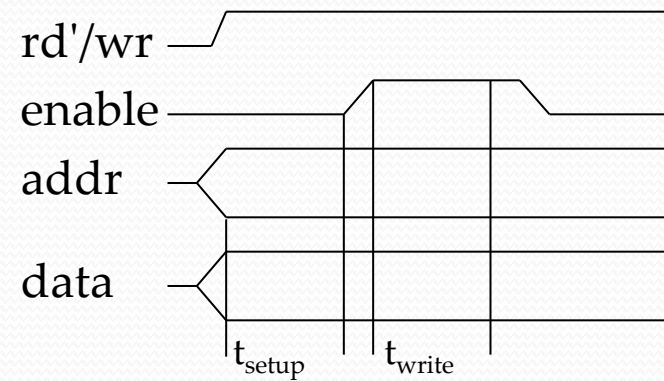

Protocolo de escrita

Conceitos básicos

- **Atores:**
 - Mestre: capaz de iniciar a comunicação com um dispositivo.
 - Servo / Escravo: apenas responde a uma solicitação.
- **Endereço:** tipo especial de dado, útil para especificar a localização na memória, em um periférico ou em um registrador especial dentro de um periférico.
- **Multiplexação no tempo:** permite compartilhar um mesmo conjunto de conexões para a transmissão de informações diferentes.
 - Ex.: DRAMs.

Conceitos básicos

- **Métodos de controle:** esquemas para organizar o início e o encerramento da transferência de dados.

A) Protocolo baseado em comandos (*strobe*): o mestre usa uma linha de controle para iniciar a transferência de dados, a qual deve ocorrer dentro de um intervalo específico de tempo. Após esse intervalo, o mestre sinaliza o fim da transmissão desativando a linha de controle.

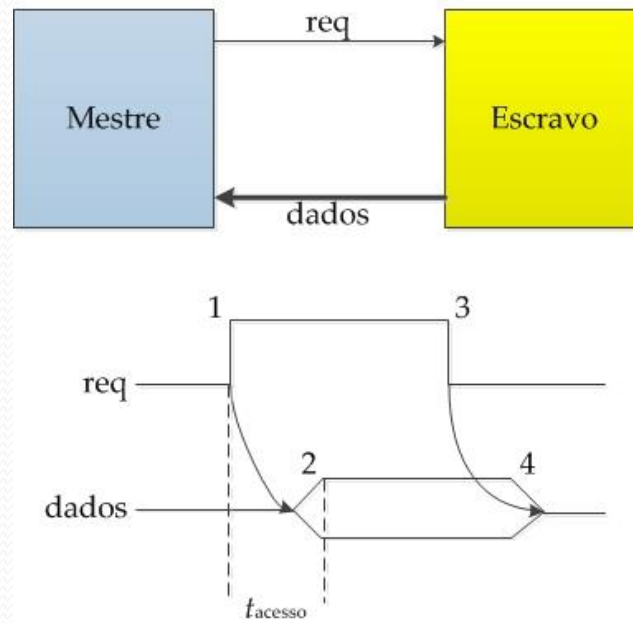

Conceitos básicos

- **Métodos de controle:** esquemas para organizar o início e o encerramento da transferência de dados.

B) Protocolo baseado em confirmação (*handshake*): o mestre usa uma linha para iniciar (e finalizar) a transferência. O escravo utiliza uma linha de confirmação para informar o dispositivo mestre o momento em que os dados estão prontos.

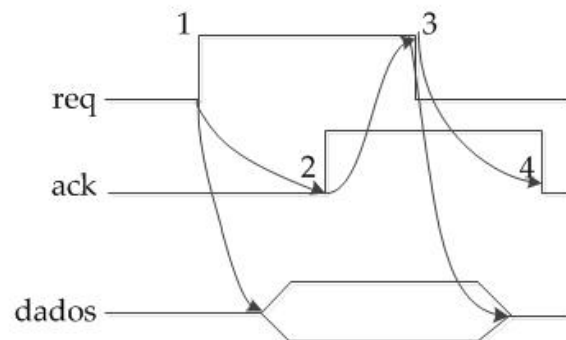
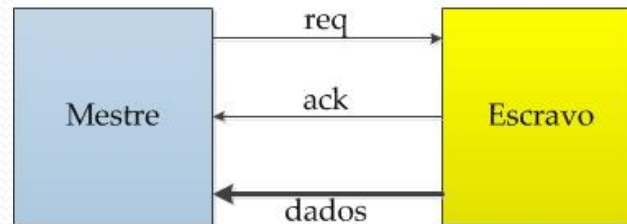

Boa estratégia para lidar com escravos que apresentem tempo de resposta diferente.

Conceitos básicos

- **Métodos de controle:** esquemas para organizar o início e o encerramento da transferência de dados.

C) Protocolo misto (*strobe/handshake*):

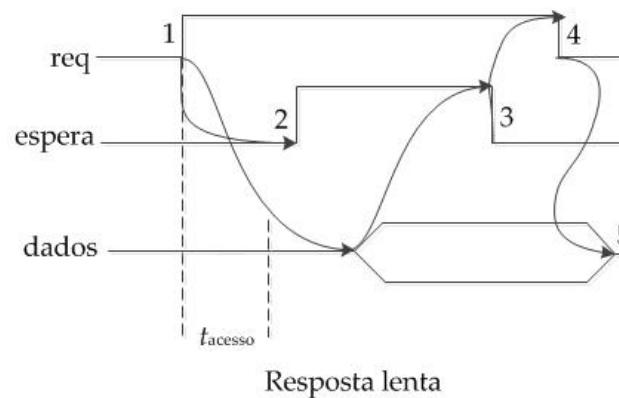
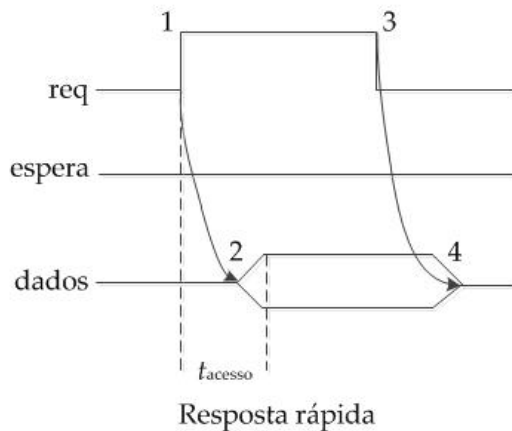
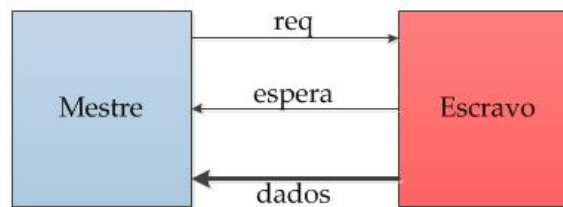
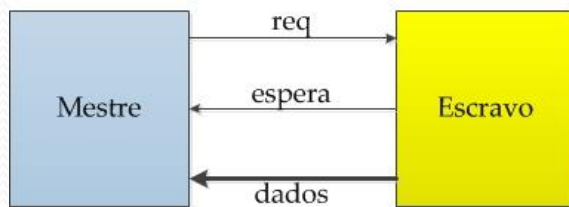

➤ Se o escravo consegue colocar o dado dentro do tempo estipulado, o protocolo é idêntico ao *strobe*.

➤ Caso contrário, ele sinaliza ao mestre para que espere um pouco. Quando ele consegue disponibilizar o dado, ele retira o sinal de espera e o mestre pode fazer a leitura.

Endereçamento de I/O

- A comunicação entre um processador e outros dispositivos é feita utilizando alguns de seus pinos.
- O processador possui linhas dedicadas ao tratamento de dados, endereços e sinais de controle que formam um único barramento.
- O protocolo de comunicação é implementado em *hardware* no processador.
- Uma instrução permite a execução do protocolo de leitura / escrita no barramento.

Endereçamento de I/O

- **Tipos de endereçamento a periféricos no barramento:**

- I/O mapeada em memória

- Os periféricos (seus registradores) ocupam endereços específicos do espaço de endereçamento de memória existente.
- **Exemplo:** 16 bits de endereço

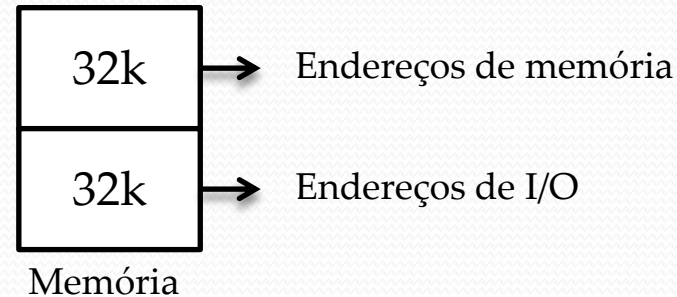

- I/O padrão (I/O mapeada em I/O)

- Pinos adicionais no barramento indicam se o endereço fornecido deve ser associado a um acesso à memória ou a um dispositivo de I/O.
- **Exemplo:** 16 bits de endereço

M-I/O = 0 64k de endereços correspondem à memória

M-I/O = 1 64k de endereços correspondem aos periféricos

Endereçamento de I/O

- **Comparação:**

- I/O mapeada em memória:

- Não necessita de instruções especiais para acessar os dispositivos periféricos – comandos como MOV e ADD também funcionam.
- Perco espaço de memória de dados para tratar os periféricos.

- I/O padrão:

- Preciso de instruções especiais (e.g., IN e OUT) para mover dados entre os registradores dos periféricos e a memória / processador.
- Não perco espaço da memória de dados.
- Decodificação de endereços é mais simples: quando o número de periféricos é muito menor que o espaço de endereçamento, então os bits de endereço mais significativos podem ser ignorados.

Endereçamento de I/O

- **ATmega328P:**

- O ATmega328P usa I/O mapeada em memória:

	Load/Store
32 registers	0x0000 – 0x001F
64 I/O registers	0x0020 – 0x005F
160 Ext I/O registers	0x0060 – 0x00FF
Internal SRAM (2048x8)	0x0100 0x08FF

Interrupções

- Outro aspecto importante de I/O envolve o conceito de **interrupção**.
- Considere que um microprocessador deve realizar, entre outras tarefas, a leitura e o processamento de dados de um periférico toda vez que este periférico (e.g., teclado) tiver um novo dado.
- O instante de chegada de novos dados é absolutamente imprevisível da perspectiva do microprocessador / programa em execução.

Interrupções

- **Primeira opção:** varredura (*pooling*) – durante a execução do programa, ocorrem chamadas para uma rotina que checa se o periférico tem novos dados.
 - Fácil implementação.
 - Desperdício de ciclos de execução do processador.
- **Alternativa:** o processador suporta interrupções externas – um pino especial (denominado INT) indica para o processador quando uma solicitação de atendimento foi feita por um dispositivo externo.
 - Neste caso, o processador suspende o programa em execução e desvia para a rotina de serviço de interrupção (*interrupt service routine, ISR*).

Interrupções

- Qual o endereço da ISR?
 - **Interrupção fixa:** o endereço de memória referente ao local em que a ISR deve ficar é conhecido e “programado” dentro do processador, não sendo possível modificá-lo.
 - O programador pode colocar a rotina de serviço naquele endereço ou uma instrução de desvio para a ISR.
 - É necessário haver múltiplos pinos para suportar interrupções por diferentes periféricos.
 - Ou, então, combino interrupção com *pooling* dentro da ISR.

Interrupções

- Qual o endereço da ISR?
 - Interrupção fixa

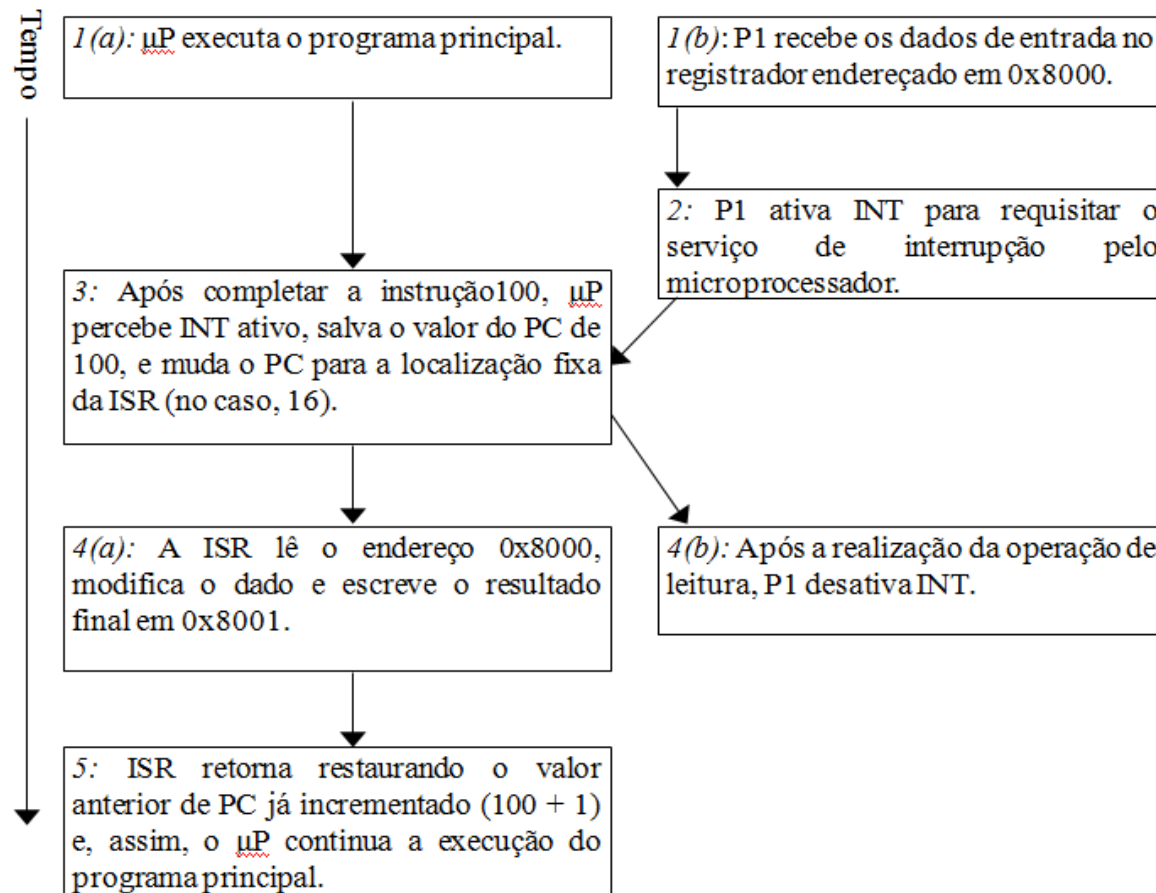

Interrupções

- Qual o endereço da ISR?
 - **Interrupção vetorizada:** um único pino (INT) compartilhado por vários periféricos.
 - O processador detecta a solicitação de interrupção ($INT = 1$) e sinaliza ao periférico, através do sinal INTA, para que passe o endereço da ISR pelo barramento de dados.

Interrupções

- Qual o endereço da ISR?
 - Interrupção vetorizada

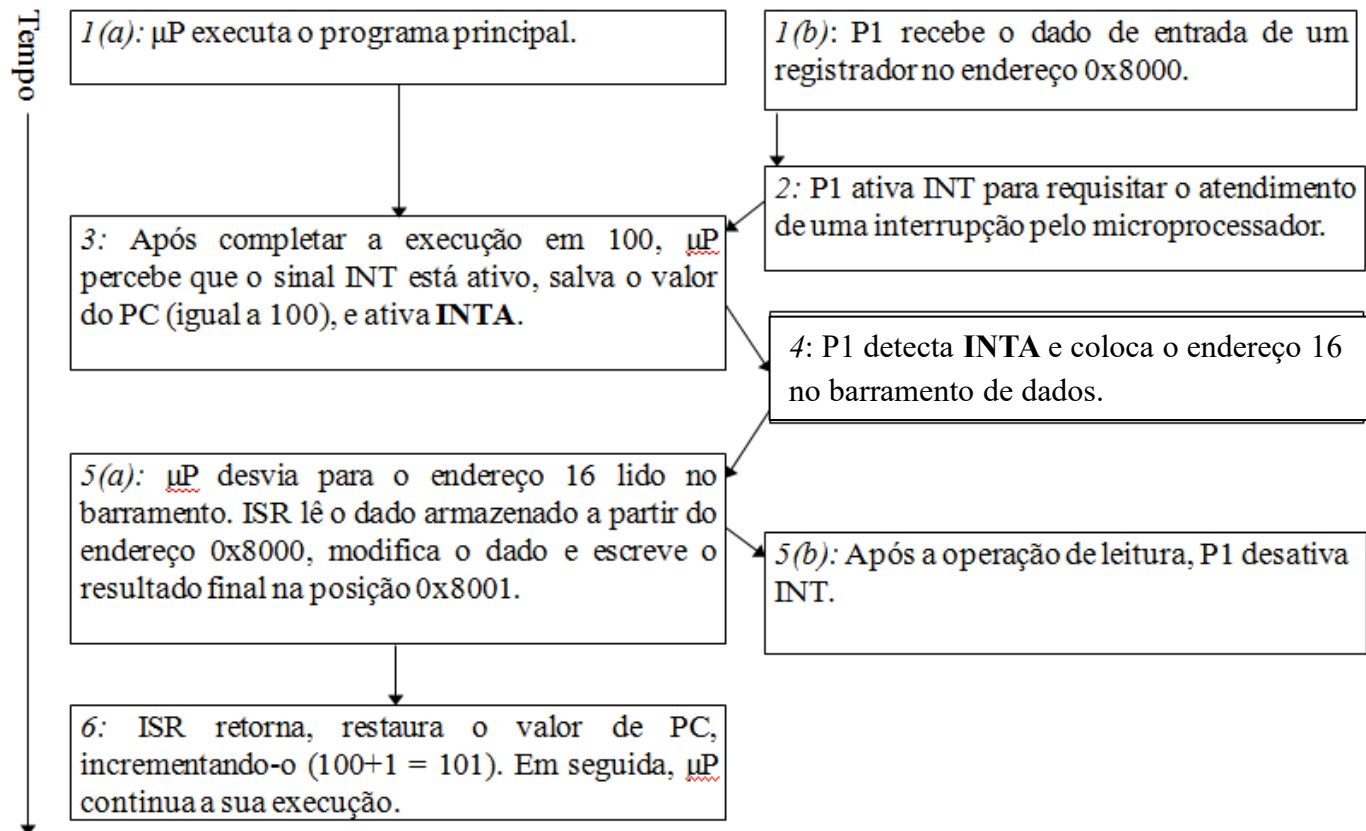

Interrupções

- Qual o endereço da ISR?
 - Solução de compromisso: **tabela de endereços de interrupção.**
 - Uma tabela, armazenada em memória, contém os endereços das ISRs.
 - Os periféricos não fornecem o endereço da rotina, mas o índice para acesso à tabela. Assim, poucos bits são enviados pelo periférico via barramento.
 - Além disso, é possível alterar o endereço da ISR dedicada àquele periférico sem modificar o comportamento do periférico.

Interrupções

- **Interrupções mascaráveis:**

- O programador pode habilitar bits que instruem o processador a ignorar os sinais de solicitação de interrupção.
- Mecanismo importante quando executa-se um código crítico para a operação do sistema.

- **Interrupções não-mascaráveis:**

- Um pino especial é destinado a interrupções que não podem ser desabilitadas.
- Em geral, este pino fica reservado para o tratamento de situações drásticas.
- **Exemplo:** requisição imediata de armazenamento de dados em memória não-volátil em caso de iminente falha de alimentação de energia.

Interrupções

- **Desvio para a ISR:**

- Alguns microprocessadores tratam este desvio de forma semelhante a uma chamada de subrotina.
 - O estado atual do sistema (PC, conteúdo dos registradores) é salvo – operação que pode consumir centenas de ciclos de relógio.
- Outras técnicas salvam apenas o endereço de retorno (PC).
 - Neste caso, compete ao programador da ISR salvar o conteúdo dos registradores.

Acesso direto à memória

- Suponha que um periférico traga dados externos que, primeiro, precisam ser armazenados em memória e, depois, processados.
- Usando o mecanismo de interrupção:
 - Para cada novo dado, o processador desvia para a ISR, a qual, basicamente, lê o novo dado e o coloca em uma posição de memória (este tipo de armazenamento temporário de dados é chamado de *buffering*).
 - As operações para salvar e restaurar o estado do processador são relativamente ineficientes.
 - O programa em execução permanecerá em espera por muito tempo.

Acesso direto à memória

- **Alternativa:** permitir que o periférico se comunique diretamente com a memória, deixando o processador livre para seguir com a execução do programa.
- Um processador dedicado, chamado de **controlador DMA** (*direct memory access*), desempenha este papel.
 - Inicialmente, o processador configura o controlador DMA para que ele conheça os endereços associados aos periféricos (ou, então, estes endereços são configurados no próprio *hardware* do controlador).
 - O controlador DMA recebe uma solicitação de um periférico e, então, pede o controle do barramento ao processador.
 - O processador abdica do uso do barramento do sistema, deixando ao controlador DMA a tarefa de conduzir a transferência de dados entre o periférico e a memória.
 - Paralelamente, o processador pode seguir com a execução do programa desde que não precise usar o barramento – neste caso, o processador teria que esperar o controlador DMA encerrar sua operação.
 - Com isto, evita-se o armazenamento e a restauração do estado do programa (que ocorreriam no caso de interrupção).

Acesso direto à memória

- Controlador DMA

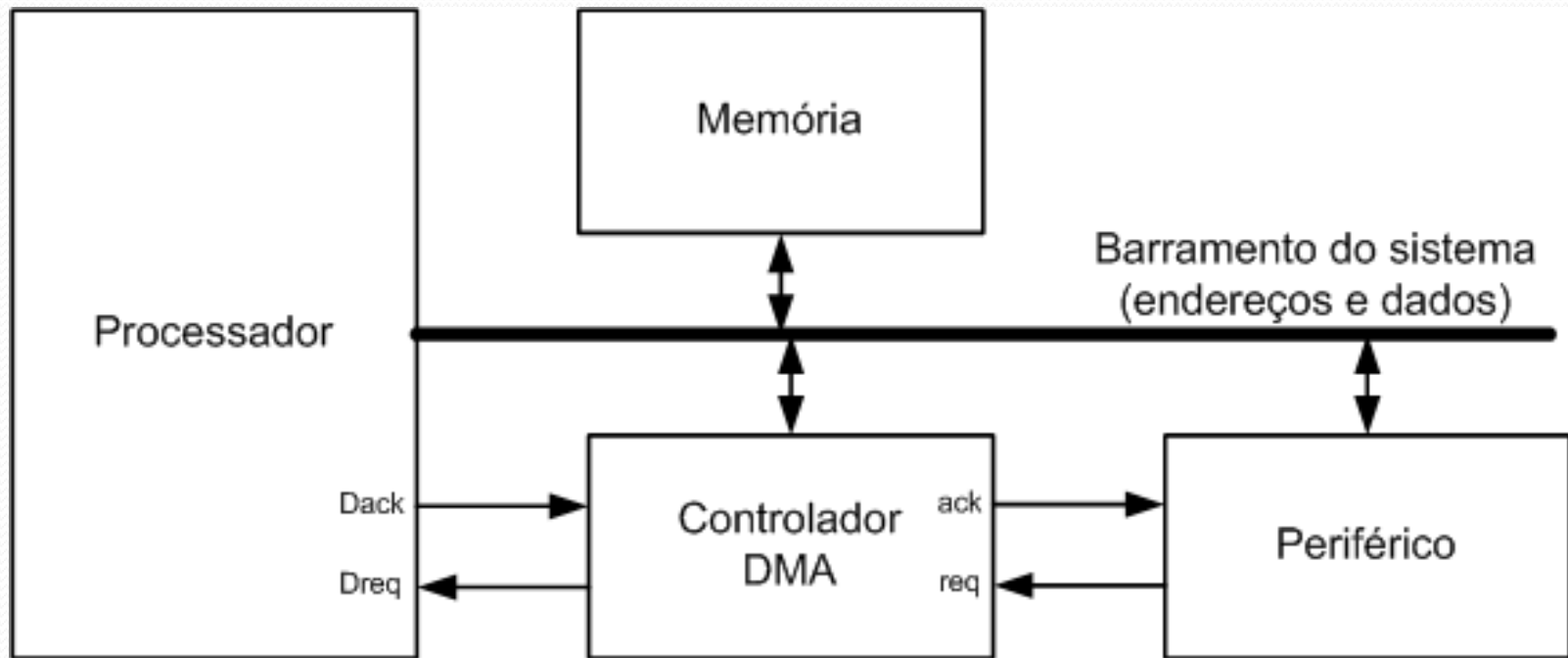

Acesso direto à memória

- Controlador DMA

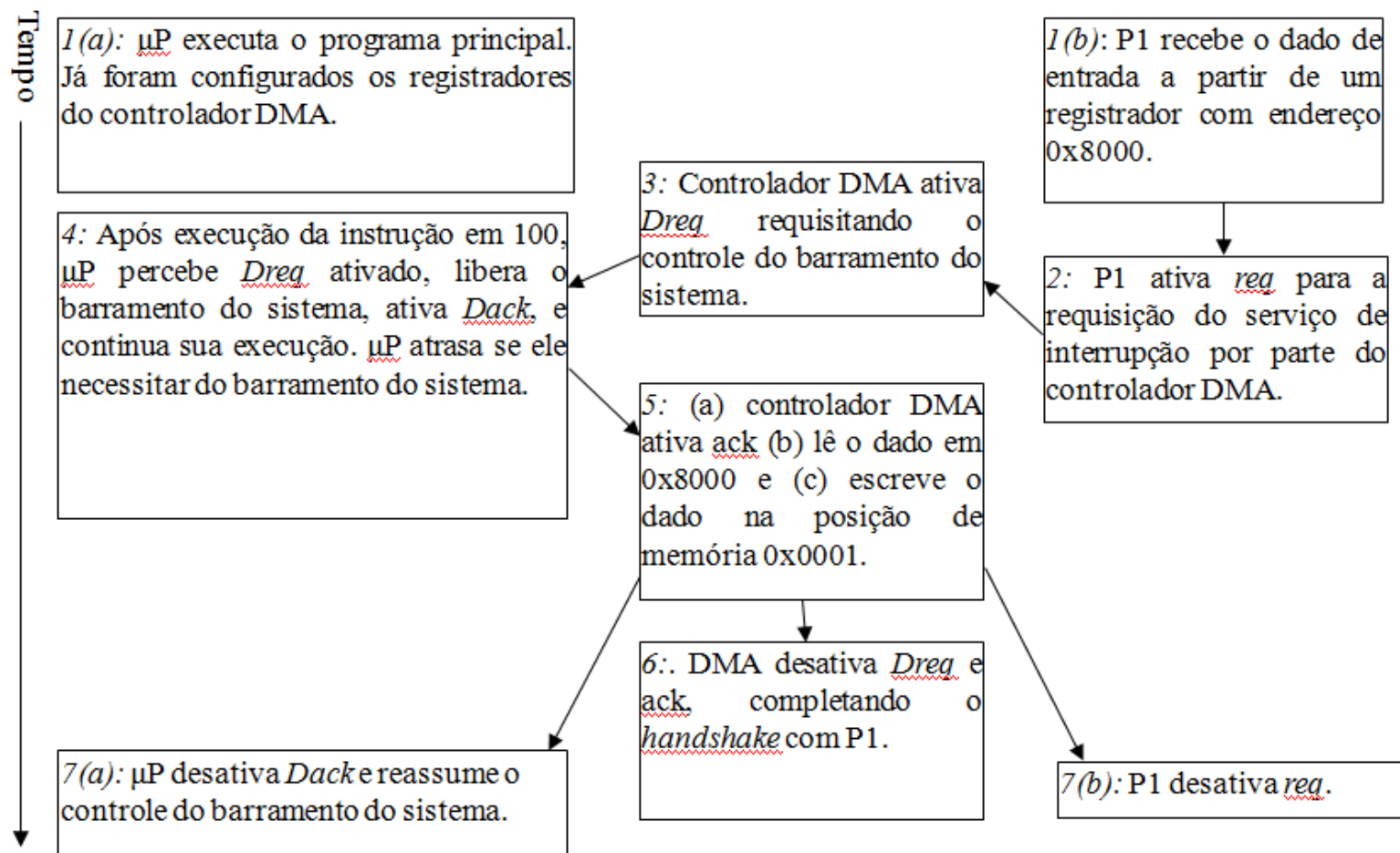

Acesso direto à memória

- **Observações:**

- No caso de uma arquitetura Harvard, o processador pode ler e executar instruções desde que não acessem a memória de dados.
- Um sistema com barramento exclusivo entre processador e *cache* pode continuar a execução usando apenas a *cache* enquanto o DMA faz a transferência de dados para a memória.

Arbitragem

- Qual solicitação (interrupção ou DMA) – dentre várias recebidas concomitantemente de diferentes periféricos – deve ser atendida em primeiro lugar?
- **Arbitragem baseada em prioridades**
 - Periféricos fazem requisições para o dispositivo de arbitragem, o qual, por sua vez, faz uma solicitação ao processador.
 - De acordo com uma estratégia de definição de prioridades, o árbitro decide qual dos periféricos será atendido em sua solicitação.
 - **Prioridade fixa:** cada periférico possui uma prioridade única e pré-definida.
 - ✓ O dispositivo com maior prioridade terá a preferência no atendimento.
 - ✓ Interessante quando a diferença entre prioridades dos eventos associados aos periféricos for clara.
 - **Prioridade rotativa:** a prioridade é alterada com base no histórico de atendimento das solicitações pelo processador.
 - ✓ Melhor distribuição dos serviços entre os periféricos de prioridades semelhantes.

Arbitragem

- Arbitragem baseada em prioridades

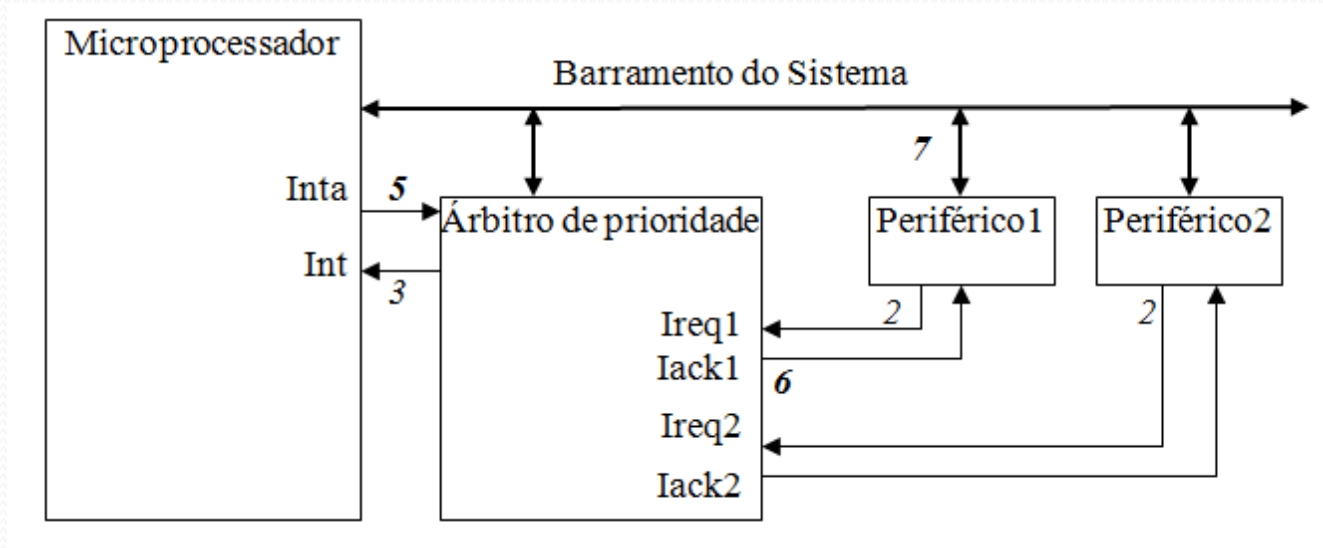

1. Processador executa o programa.
2. Ambos os periféricos necessitam dos serviços do processador e ativam os sinais de requisição Ireq1 e Ireq2.
3. O árbitro percebe a chegada de uma solicitação e ativa o sinal Int.
4. O processador suspende a execução do programa e armazena o estado atual.
5. O processador ativa o sinal Inta, indicando ao árbitro para prosseguir.
6. O árbitro de prioridade escolhe atender o periférico 1, ativando o sinal Iack1.
7. O periférico 1 passa a se comunicar com o processador para o atendimento da requisição via interrupção.
8. Ao final da execução da ISR associada ao periférico 1, o processador retoma a execução do programa.

Arbitragem

- Arbitragem daisy-chain

- Os periféricos são conectados em uma lista e repassam sinais de requisição e confirmação nas respectivas direções.
 - Sinais de requisição são repassados entre os periféricos em direção ao processador.
 - Sinais de confirmação também são repassados, mas do processador em direção aos periféricos.
 - Os periféricos mais próximos do processador possuem maior prioridade.

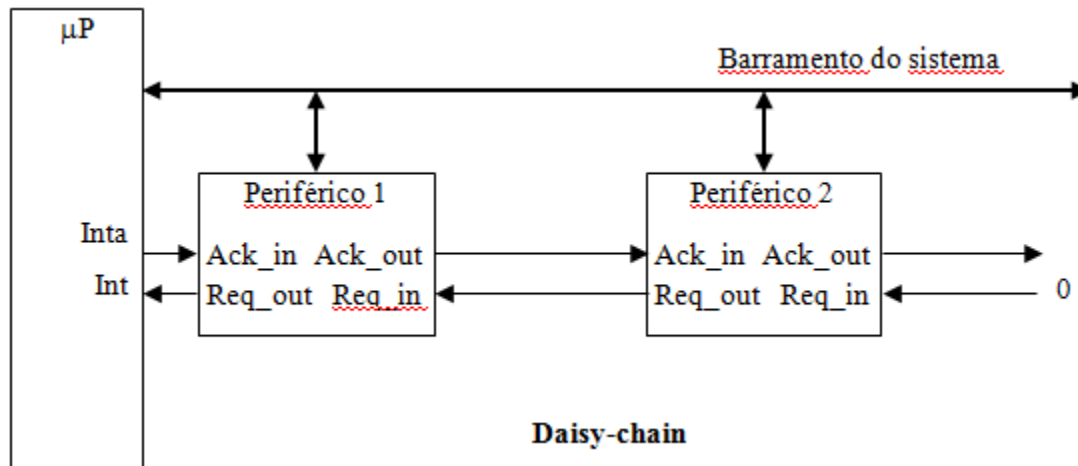

Arbitragem

- **Características:**

- Facilidade de acrescentar ou remover periféricos sem ter que reprojeter o sistema.
- Não suporta esquemas avançados de arbitragem, como a estratégia de prioridade rotativa.
- A falha de um periférico na cadeia pode causar a perda de acesso a outros periféricos.
- A presença de um número elevado de periféricos na cadeia pode tornar o tempo de resposta à requisição muito lento.

Múltiplos barramentos

- Um único barramento para todas as comunicações entre os dispositivos pode não ser uma boa opção:
 - Periféricos necessitariam de um processador específico de alta velocidade para a interface com o barramento – excesso de portas lógicas, maior consumo de potência e custo, além de portabilidade.
 - A presença de muitos periféricos sobrecarrega o barramento.
- **Ideia:** utilizar dois níveis de barramento.
 - Barramento local do processador: alta velocidade e número maior de bits para a comunicação com *cache*, memória, processadores, etc.
 - Barramento de periféricos: mais lento, com um número menor de bits e menos frequentemente acessado.
 - Normalmente segue padrões para portabilidade (ISA, PCI, etc.)
 - Ponte (*bridge*): processador dedicado que converte a comunicação entre os barramentos.

Múltiplos barramentos

- Exemplo

